

№ п/п	Критерий	Содержание	% выполнения	Балл	Примечание
1	Основная надпись	Заполнены все необходимые поля: Обозначение, наименование, Разработал, Масса рассчитана верно, Материал указан, Масштаб	100%	0,1	За отсутствие/ неверное заполнение одной надписи снимается 0,02.
2	Виды	Главный вид определен верно, необходимые проекционные виды созданы; при необходимости выполнены разрезы, созданы местные виды и сечения	100%	0,4	За неверно определенный главный вид снимается от 0,1 до 0,2 балла (в зависимости от сложности задания); за недостаточное/избыточное количество проекционных видов снимается 0,1 балл;
3	Размеры	Указано минимальное, но достаточное количество размеров необходимое для изготовления детали; размеры, относящиеся к одному и тому же конструктивному элементу, сгруппированы, по возможности, в одном месте; размеры упорядочены	100%	0,5	За отсутствие одного необходимого размера снимается 0,05 балла. За наличие одного лишнего размера снимается 0,05 балла (за наличие/отсутствие размеров снимается не более 0,2 балла). Размеры, относящиеся к одному и тому же конструктивному элементу, не сгруппированы – 0,2 балла. Размеры не упорядочены – 0,1 балла
			Итого:	1	

АГВБ.57324.1020-01

Перв. примен.

Справ. №

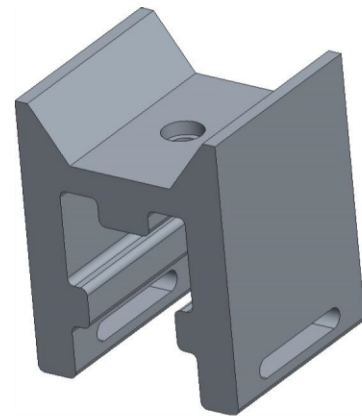
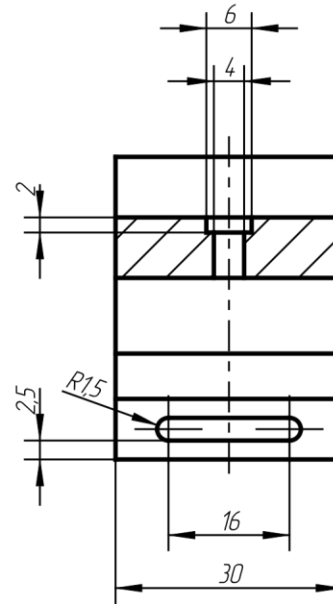
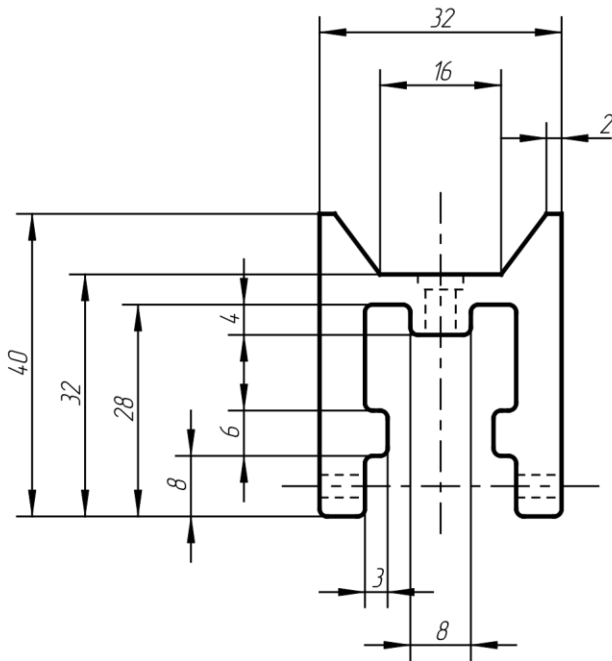

Неуказанные радиусы скруглений 1 мм

Подп. и дата

Инв. № дубл.

Взам. инв. №

Подп. и дата

Инв. № подл.

Изм	Лист	№ докум.	Подпись	Дата
Разраб.		Галкин И.Ю.		
Пров.				
Т.контр.				
Н.контр.				
Утв.				

АГВБ.57324.1020-01

НАПРАВЛЯЮЩАЯ

АБС пластик 2020-31

Лит.	Масса	Масштаб
	0,02	1:1
Лист 1		Листов 1

Версия модели: .0

Формат А4